

Scări electrice pentru mansardă

Instrucțiuni de utilizare

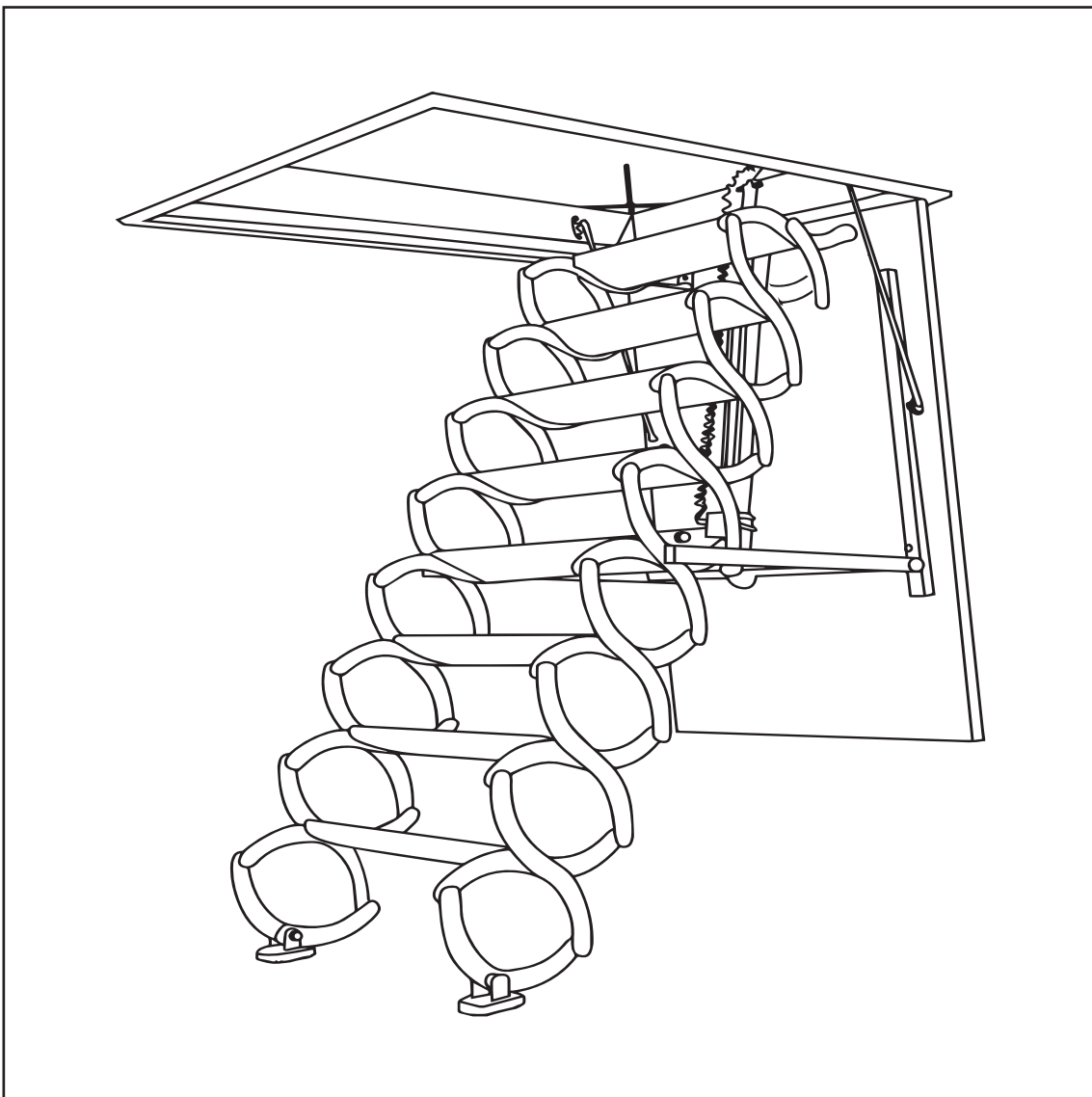

Citiți cu atenție acest manual înainte de a utiliza scările pentru mansardă și păstrați-l într-un loc sigur.

Specificații tehnice:

Lungimea scărilor atunci când sunt desfășurate: **340 cm**

Pentru camere cu înălțimea tavanului: **250-300 cm**

Dimensiunea interioară a cadrului scării (prin gaură): **63x112 cm**

Dimensiunea recomandată a găurii pentru instalarea scării: **120x70 cm**

Capacitatea de încărcare a scării: **200 kg**

Dimensiunea coletului: **134x84x50 cm**

Dimensiunile scării:

Spațiu necesar pentru desfășurare: **1,8 m**

Lungimea scării: **3,4 m**

Distanța de la marginea scării: **1,3 m**

Înălțime utilizabilă: **2,5 - 3 m**

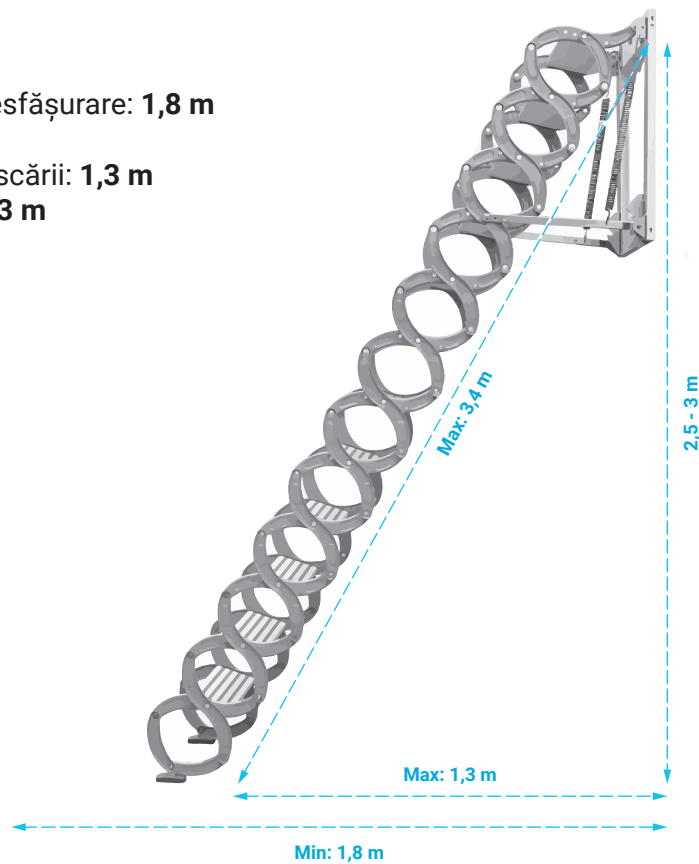

Dimensiunile cadrului scării:

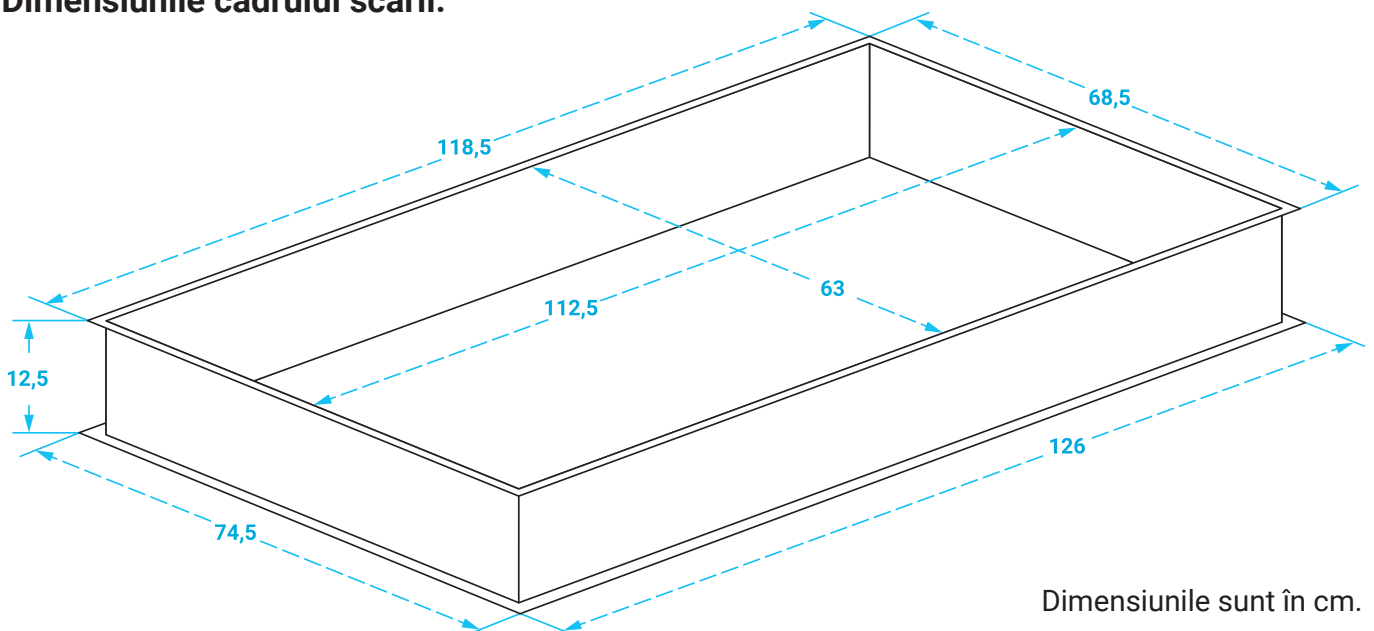

Dimensiunile sunt în cm.

Instrucțiuni pentru pregătirea găurii

- Scările de mansardă sunt proiectate pentru o gaură în tavan cu dimensiuni de 70x120 cm.
- Dimensiunea părții scării pe care o instalăm în tavan este de 68,5x118,5 cm. Gaura trebuie să fie cu cel puțin 1 cm mai mare, ideal 70x120 cm.
- Gaura trebuie să fie la cel puțin 5 cm de perete (din cauza spațiului pentru trapa scării).



- Grosimea tavanului trebuie să fie mai mare de 13 cm. Dacă este mai mică de 13 cm, înălțimea din jurul deschiderii trebuie mărită (dacă grosimea depășește 25 cm, tavanul trebuie modificat).
- Spațiul pentru deschidere trebuie să fie mai mare de 1,8 m.



- În pod (la etaj), lângă scări, este necesară amplasarea unei prize de 230V. Priza trebuie să fie amplasată la maximum 1 metru de gaura tavanului.

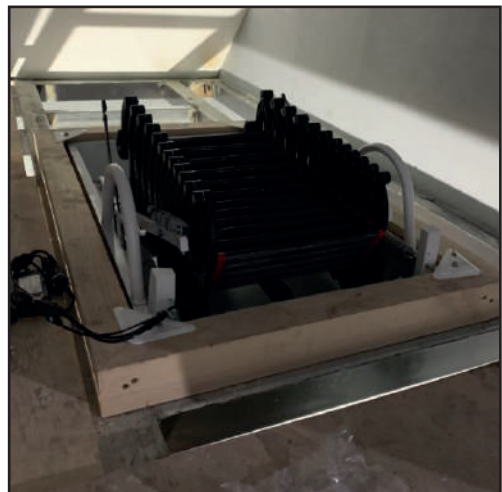

Procedura de asamblare

1. Plasați scara mansardei direct sub gaură. Panoul ușii trebuie să fie orientat în jos.
2. Fixați ambele capete ale scării cu ajutorul frânghiilor.
3. Ridicați scara și instalați-o în gaură.
4. Introduceți cele patru plăci triunghiulare în șuruburile din colț de pe pod și strângeți piulițele.
5. Conectați cablul motorului, cutia de comandă, sursa de alimentare după cum este necesar și porniți alimentarea electrică.
6. Pentru a deschide scara, apăsați butonul „jos” de pe telecomandă.
7. Instalați inelul de tragere al panoului ușii astfel încât să fie orientat în jos. Montajul este complet.

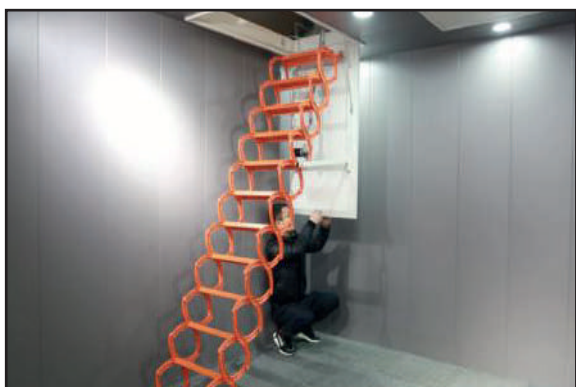

Metodă de funcționare

1. **Deschiderea scării:** Apăsați și mențineți apăsat butonul de coborâre de pe telecomandă. Scara se va deschide. Când scara ajunge la sol, luați degetul de pe buton și scara se va opri.
2. **Închiderea scării:** Apăsați și mențineți apăsat butonul de urcare de pe telecomandă. Scara va începe să urce. Odată ce panoul ușii scării este complet închis, luați degetul de pe buton și scara se va opri.
3. **Situații de urgență:** Dacă este necesară deschiderea manuală a scării, mai întâi deconectați alimentarea cu electricitatea și apoi utilizați tija de control pentru a trage încet scara în jos. Dacă simțiți o rezistență puternică în timp ce trageți, încetiniți puțin și apoi încercați din nou. Repetați această procedură până când scara se deschide.

Procedura de asamblare

1. Este strict interzis să încercați să deschideți scara pe sol înainte de a o instala.
2. Se recomandă ca scările să fie instalate după ce au fost finalizate toate celelalte etape.
3. Nu utilizați scara mansardei ca scară de lucru în timpul montării.
4. În timpul utilizării, vă rugăm să încercați să mențineți un mers echilibrat și să nu alergați pe scări. Nu vă aplecați de pe o parte pe alta și nu săriți în sus și în jos.
5. Atunci când scara este pusă în funcțiune, aveți grijă ca degetele dvs. să nu fie prinse în mecanismul scării și să vă răniți.
6. Greutatea recomandată de încărcare a scării este de 200 kg, deci asigurați-vă că este folosită în limitele acestei capacități de încărcare specificate.
7. Atunci când scările sunt închise, nu vă urcați pe ele pentru a evita extinderea accidentală.

Întreținere și reparații

1. **Inspekția articulațiilor:** În funcție de frecvența de utilizare, verificați toate articulațiile cu șuruburi ale scării la fiecare 3 până la 5 luni și strângeți-le cât mai mult posibil.
2. **Ungerea:** În funcție de frecvența de utilizare, puteți aplica puțin ulei lubrifiant la conexiunile cu șurub la fiecare șase luni pentru a obține cel mai bun și mai ușor efect de utilizare.
3. **Operare manuală:** Atunci când utilizați scara manual, deconectați întotdeauna mai întâi sursa de alimentare. Stați sub panoul ușii și trageți treptat tija cu șurub pentru a o face să se rotească. Este interzis să trageți scara înapoi cu orice forță.
4. **Utilizarea telecomenzii:** Atunci când utilizați scara cu ajutorul telecomenzii, asigurați-vă că eliberați butonul imediat ce scara ajunge la sol. Respectarea acestei instrucțiuni va crește durata de viață a scării și a motorului.
5. **Întreținere:** asigurați-vă că scara este întotdeauna curată și folosiți șervețele curate pentru întreținerea zilnică.